



**RADIALL**  
Département COAXIAL

**NOTICE TECHNIQUE**  
TECHNICAL DATA

101. Rue Philibert Hoffmann  
Zone Industrielle Ouest  
93116 - ROSNY-SOUS-BOIS  
Téléphone : 854-80-40

**TITRE**  
Fiche droite femelle à  
sortir.Cable K 02252 d

**TITLE**  
Straight female plug,  
crimp type.Cable K02252 d

**R 112 083**  
Série **SUBVTS**

**NORMALISATION**  
IEC : \_\_\_\_\_  
CECC : \_\_\_\_\_

**SPECIFICATIONS**  
MIL : \_\_\_\_\_

**CABLES** K 02252 d **CABLES**

**CARACTERISTIQUES**  
Impéd. caract. : 50 ohms : Nominal imp.  
Fréq. d'utilisat. : 0-10 GHz : Freq. range  
R.O.S. : / : V.S.W.R.  
Tension tenue : 1000 V.eff : Proof. voltage

**PROPERTIES**  
Catégorie climatique : -65°/+165° c Climatic range  
Tenue :  Axiale avant } In. cont.  
cont. cent. :  Axiale 2 sens } motion  
 Rotation  
 Immobil. totale

**CONSTRUCTION**  
Revêtement c. masse : /  
Revêtement corps : Or  
Revêt. cont. cent. : Or

**CONSTRUCTION**  
Masse plating : /  
Body plating : Gold  
Inner contact : Gold

Partie métallique : Laiton  
Partie métal. élast. : cuprobéryllium

metallic parts : Brass  
metallic resilient parts : Beryllium copper

Isolant : PTFE  
Joint : /

Insulator : PTFE  
Gasket : /

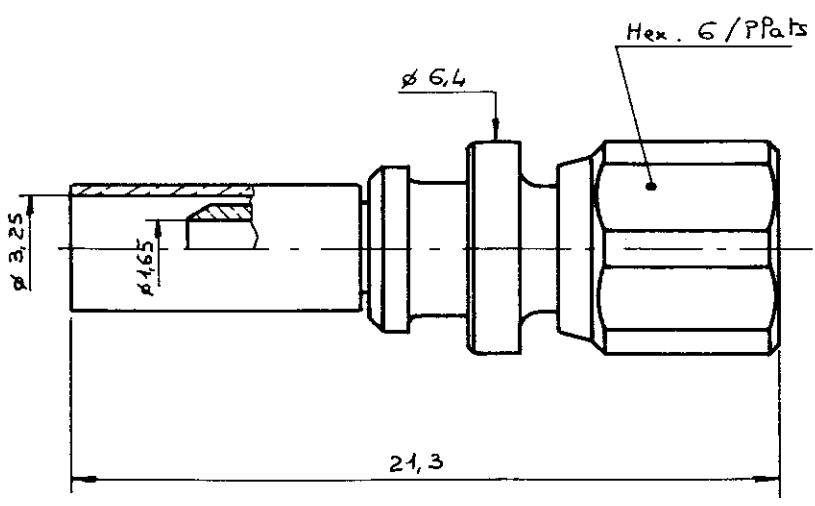

Dimensions en mm

DOSSIER D'ETUDE	NOM	Dessiné	Vérfié	I.P.	MODIFICATIONS		
		PERRIN.Y					
	DATE	15_03_88					
	VISA						

Cas renseignements sont donnés à titre indicatif. Dans le but constant d'améliorer nos produits, nous nous réservons le droit d'apporter toute modification jugée utile.

R-IND-000 GMBH

Ces renseignements sont donnés à titre indicatif. Dans le but constant d'améliorer nos produits, nous nous réservons le droit d'apporter toute modification jugée utile.

R. E. C. 6784

- Monter la ferrule
- Dénuder le câble

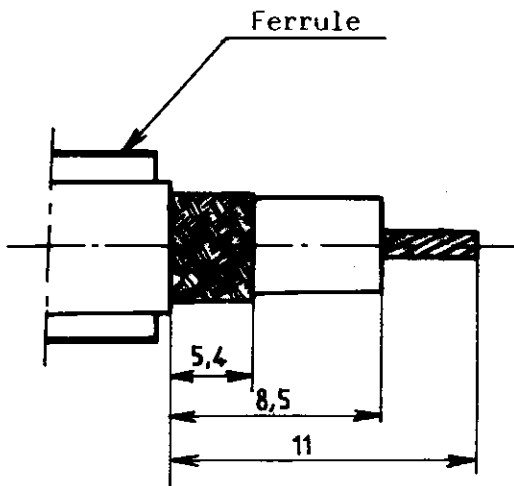

- Mount the Ferrule
- Stripp off cable

- Monter le c. central sur l'âme, l'amener en appui sur le diélectrique et sertir ou souder.
- Sertissage par 2 x 4 points. Pince à sertir R 282 281 Buchanan 612 596 Position 3 + positionneur R 282983

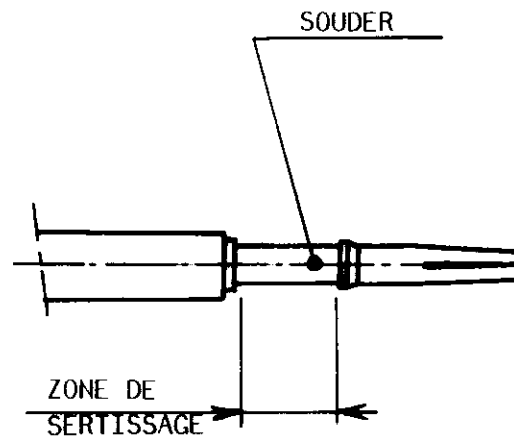

- Mount the centre contact on the core of cable. The centre contact shall abut against the insert crimp, or solder.
- 2 x 4 points crimping crimping tool R 282281 Buchanan 612 596 Position 3 Positioners : R 282983

- Passer le corps sous la tresse, puis sertir la ferrule
- Hex : 3,25
- Pince : R 282 211

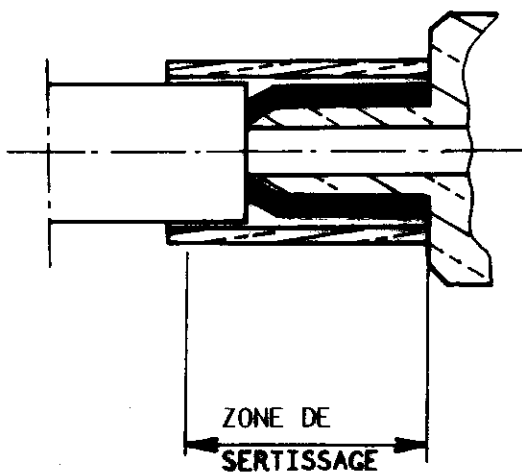

- Pass body under braid then crimp the ferrule
- Hex : 3,25
- Crimping tool : R 282 211

DOSSIER D'ETUDE	Dessiné		Véifié		MODIFICATIONS			
	NOM	DATE						
	PERRIN. Y	15.03.88						
1 / 2	VISA							